

4+ 2-4 SPIELER

Mein erstes

MONOPOLY

SPIELREGELN



Spielausstattung:

Spielplan, Mr. Monopoly im Auto, Schienenbahn (in 4 Teilen), Spielgeld, grüne Bausteine, 6 rote Dächer, 6 gelbe Dächer, 6 rosa Dächer, 6 schwarze Dächer und 4 goldene Dächer.

ZUSAMMENBAU

- 1 Setze Mr. Monopoly mit seinem Auto auf eines der vier Schienenteile. Mr. Monopoly guckt dabei nach rechts.
- 2 Setze die vier Schienenteile wie bei einem Puzzle zusammen.
- 3 Befestige den Spielplan auf der Schienenbahn. Achte dabei darauf, dass der LOS-Pfeil des Spielplans am LOS-Pfeil der Bahn ausgerichtet ist.
- 4 Schiebe Mr. Monopoly auf das LOS-Feld.
- 5 Schiebe Mr. Monopolys Lenkrad nach rechts, um ihn in den Spielmodus zu schalten (vorher war er im "Probiert's-aus"-Modus).

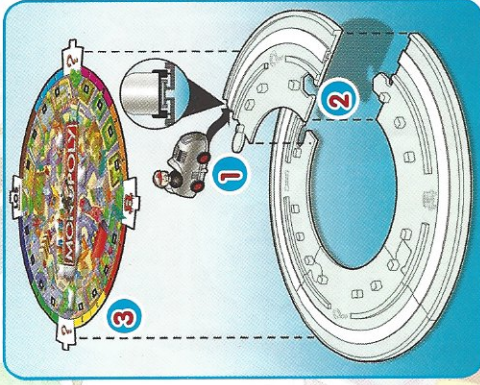

UM DIR DIE SPIELREGELN VON MR. MONOPOLY ERKLÄREN ZU LASSEN, DRÜCKST DU CA. 3 SEKUNDEN LANG AUF SEINEN KOPF. WENN ER DIR EINE ANWEISUNG GIBT, WARTET ER EINEN MOMENT LANG AB, DAMIT DU ZEIT HAST, DIE ANWEISUNG AUSZUFÜHREN. WENN DU BEREIT BIST, WEITERZUMACHEN, DRÜCKST DU NOCH EINMAL AUF SEINEN KOPF.

DER BANKHALTER

Die Spieler wählen einen Bankhalter (am besten ist das ein Erwachsener). Der Bankhalter verwaltet das Spielgeld und die Bausteine.

Jeder Spieler erhält:



Goldenes Dach
x1



Bausteine
x10



Dach x5
(derselben Farbe; es gibt von jeder Farbe ein Reservedach)



€1
Geldschein
x6

HÄUSER BAUEN

Auf jedem Farbfeld auf dem Weg um die Stadt steht eine Zahl. Dies ist die Menge der grünen Bausteine, die auf das Feld gebaut werden müssen. Zum Beispiel: Wenn auf dem Feld eine 2 steht, musst du 2 Bausteine darauf bauen, bevor das Feld dir gehört.

- 1 Wenn du mit Mr. Monopoly auf einem Farbfeld landest, stellst du **einen** deiner grünen Bausteine darauf.
 - Bei den vier Farbfeldern mit der Zahl 1 setzt du gleich noch eines deiner farbigen Dächer oben drauf. Das bedeutet, dass das Haus jetzt dir gehört. Wenn ein anderer Spieler auf diesem Feld landet, muss er dir dafür Miete bezahlen.
 - Bei den anderen zwölf Farbfeldern kannst du erst dann eines deiner Dächer auf das Haus setzen, wenn du der letzte Spieler bist, der einen grünen Baustein setzt. Zum Beispiel: Wenn auf dem Feld eine 2 steht, musst du der zweite Spieler sein, der auf diesem Feld landet und einen grünen Baustein darauf setzt. Setze sofort eines deiner Dächer oben drauf, dann gehört das Haus dir. Wenn andere Spieler auf diesem Feld landen, müssen sie dir dafür Miete bezahlen.

- 2 Wenn du keine grünen Bausteine mehr übrig hast, kannst du vom Bankhalter welche kaufen. Ein grüner Baustein kostet 1 Euro.
- 3 Hebe dein goldenes Dach so lange auf, bis du alle deine anderen Dächer auf Häuser gesetzt hast. Dieses Dach wird zuletzt benutzt.

MIETE ZAHLEN

Wenn du auf einem Feld mit einem Haus landest, das einem anderen Spieler gehört, musst du ihm dafür Miete zahlen.

Die Miete ist genauso hoch, wie die Menge der Bausteine, aus denen das Haus besteht. Wenn ein Haus zum Beispiel aus 3 grünen Bausteinen besteht, beträgt die Miete 3 Euro.

DER SPIELABLAUF

- 1 Der jüngste Spieler ist zuerst am Zug. Danach wird reihum im Uhrzeigersinn gespielt. Wenn du am Zug bist, drückst du auf Mr. Monopolys Kopf und befolgst seine Anweisungen.
- 2 Du landest auf ...
 -  ... einem **FARBFELD**: Setze deine Bausteine wie oben erklärt darauf, um Häuser zu bauen.
 -  ... dem **HAUS EINES ANDEREN SPIELERS**: Zahle diesem Spieler wie oben erklärt Miete.
 -  ... einem **EREIGNISFELD**: Drücke auf Mr. Monopolys Kopf und befolge seine Anweisungen.



... **FREI PARKEN**: Hier musst du gar nichts machen (noch nicht einmal Miete zahlen).



... **LOS oder DU FÄHRST ÜBER LOS**: In diesem Moment erhält jeder Spieler vom Bankhalter 2 Euro Gehalt.

WER GEWINNT?

- 1 Das goldene Dach wird erst dann auf ein Haus gesetzt, wenn du deine anderen 5 Dächer bereits verbraucht hast. Sobald du das goldene Dach aufstellst, drückst du schnell 3 Mal auf Mr. Monopolys Kopf. Du hast gewonnen! Sobald Mr. Monopoly dem Sieger gratuliert hat, schiebst du sein Lenkrad in die Mitte, um das Spiel abzuschließen.
- 2 Wenn auf jedem Farbfeld ein Haus mit Dach steht, aber kein goldenes Dach gebaut wurde, zählt jeder Spieler die Bausteine unter seinen Dächern. Zum Beispiel: Du spielst mit den roten Dächern und hast zwei Häuser. Das eine davon hat 1 Baustein und das andere 3. $1 + 3 = 4$, also hast du 4 Bausteine. Der Spieler mit den meisten Steinen drückt schnell 3 Mal auf Mr. Monopolys Kopf.

FÜR GEÜBTE SPIELER

- 1 Das Spiel folgt den oben beschriebenen Regeln, aber am Ende zählt jeder Spieler die Bausteine auf dem Spielplan, die unter seinen Dächern liegen.
- 2 Rechne diese Zahl zu deinem Bargeldbetrag.
- 3 Der Spieler mit dem höchsten Ergebnis hat gewonnen!

WICHTIG: BATTERIEHINWEIS

Bitte bewahren Sie diese Information zur späteren Verwendung auf. Batterien dürfen nur von Erwachsenen ausgetauscht werden.

WARNHINWEIS:

1. Wir bitten um genaue Beachtung der folgenden Anweisungen. Verwenden Sie nur die angegebenen Batterietypen und legen Sie diese gemäß den + und - Polungszeichen korrekt ein.
 - Polungszeichen korrekt ein.
2. Ungleiche Batterietypen (Standard-Zinkkohle und Alkaline-Batterien) sowie neue und gebrauchte Batterien dürfen nicht zusammen verwendet werden.
3. Leere oder verbrauchte Batterien bitte nicht im Spielzeug belassen.
4. Entfernen Sie die Batterien, wenn das Spielzeug längere Zeit nicht benutzt wird.
5. Die Anschlussklemmen dürfen nicht kurzgeschlossen werden.
6. Sollte das Produkt elektrische Störungen hervorrufen oder selbst durch solche beeinflusst werden, bewahren Sie es bitte außerhalb der Reichweite anderer elektrischer Geräte auf. Sofern erforderlich, schalten Sie das Produkt zunächst aus und wieder an, oder entfernen Sie die Batterien und legen Sie diese erneut ein.
7. **AUFLADBARE BATTERIEN BITTE NICHT VERWENDEN. ANDERE BATTERIEARTEN NICHT AUFLADEN.**
8. Wie bei allen kleineren Teilen, sollten diese Batterien von Kindern fern gehalten werden. Im Falle einer Verschluckung suchen Sie bitte sofort einen Arzt auf.

IMPORTANT: UTILISATION DES PILES

Retenez les informations suivantes. Les piles doivent être mises en place par un adulte.

PRECAUTIONS A PRENDRE :

1. Suivre attentivement les instructions. N'utiliser que les piles conseillées. Insérer les piles correctement en respectant les signes + et -.
2. Ne pas mélanger des piles neuves et usagées, des piles standard (saines) et alcalines.
3. Enlever les piles usagées.
4. Enlever les piles en cas de non-utilisation prolongée.
5. Ne pas mettre les bornes en court-circuit.
6. Si le produit cause des interférences électriques ou semble en être altéré, l'éloigner des autres appareils électriques. Remettre en marche si nécessaire (éteindre et rallumer ou enlever les piles et les remplacer).
7. **NE PAS UTILISER D'ACCUMULATEURS RECHARGEABLES. NE PAS RECHARGER LES PILES NON RECHARGEABLES.**
8. Les piles doivent être maintenues hors de la portée des enfants. Si l'une d'elles est avalée, prévenir un médecin immédiatement.

IMPORTANTE: USO DELLE PILE

Conservate queste informazioni per ogni riferimento futuro. Vi raccomandiamo di far installare le pile sempre da un adulto.

ATTENZIONE:

1. Seguire sempre attentamente le istruzioni per l'installazione delle pile. Usate esclusivamente le pile del tipo specificato sulla confezione o nelle istruzioni, ed al momento dell'inserimento assicuratevi di far corrispondere i segni + e - dal vano pile a quelli indicati sulle pile stesse.
2. Non usate mai insieme pile nuove e vecchie, né pile standard (zinco-carbone) insieme a pile alcaline.
3. Non lasciate pile scariche nell'apparecchio.
4. Ricordatevi di togliere le pile se il prodotto non viene utilizzato per lunghi periodi di tempo.
5. Non collegare fra loro le estremità metalliche che stanno a contatto con i poli delle pile, per evitare di provocare un corto circuito.
6. Qualora il prodotto provocasse delle interferenze nel funzionamento di altre apparecchiature elettriche, o altre apparecchiature interferissero nel funzionamento del prodotto, allontanarlo immediatamente dalle stesse. Se necessario, per resettare, spegnere e riaccendere il prodotto oppure togliere e rimettere le pile.
7. **NON UTILIZZATE BATTERIE RICARICABILI. NON CERCATE DI RICARICARE BATTERIE DI ALTRI TIPI.**
8. Come tutti i piccoli oggetti, tenere queste pile lontane dalla portata dei bambini, se esse dovessero essere accidentalmente ingerite, consultate immediatamente un dottore.



Bitte führen Sie dieses Produkt und die darin enthaltenen Batterien separat in Ihren örtlichen Entsorgungsstelle zu. Bitte nicht mit dem normalen Hausmüll entsorgen.
Ne jetez pas le produit et ses piles avec vos ordures ménagères. Portez-les dans un centre de recyclage des déchets.

Questo prodotto e le sue batterie deve essere smaltito separatamente negli appositi contenitori per la raccolta differenziata. Non buttarle nel cestino dai rifiuti casuali.

© 2007 Hasbro. Alle Rechte vorbehalten.
Vertrieb in Deutschland und Österreich durch Hasbro Deutschland GmbH.
Kundenservice Deutschland: Overweg 29, D-59494 Soest, Tel. 02921 905343.
Kundenservice Österreich: Auhofstraße 190, A-1130 Wien, Tel. 01 8799 780.
Vertrieb in der Schweiz durch / Distribué en Suisse par / Distribuito in Svizzera da Hasbro Schweiz AG, Lindensstrasse 8, CH-6940 Baar, Tel. 041 766 83 00.

www.hasbro.de

0607 145461 00 01

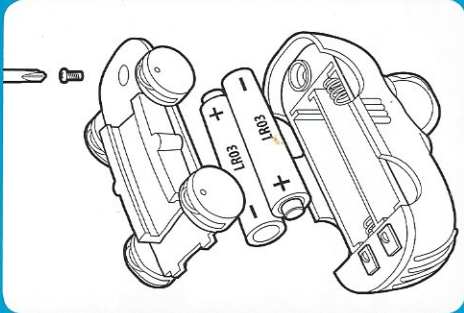

Made in China

